



Exaustor Centrífugo CQ3T4SC FANCOOLER

OBS.: FOTO E DESENHOS ILUSTRATIVOS



Características

Carcaça: chapa de aço carbono;
Girante: alumínio fundido;
Temperatura admissível de trabalho: -10°C à +40°C;
Pintura: tinta epoxi cinza;
Motor: 1,5 HP T4P;
Classe de proteção do motor: IP55;
Rotação: 1750 rpm;
Corrente: (de acordo com a plaqueta do motor)
Tensão: 220/380/440 V;
Ruído: 82 dBA;
Peso aproximado: 48 kg.

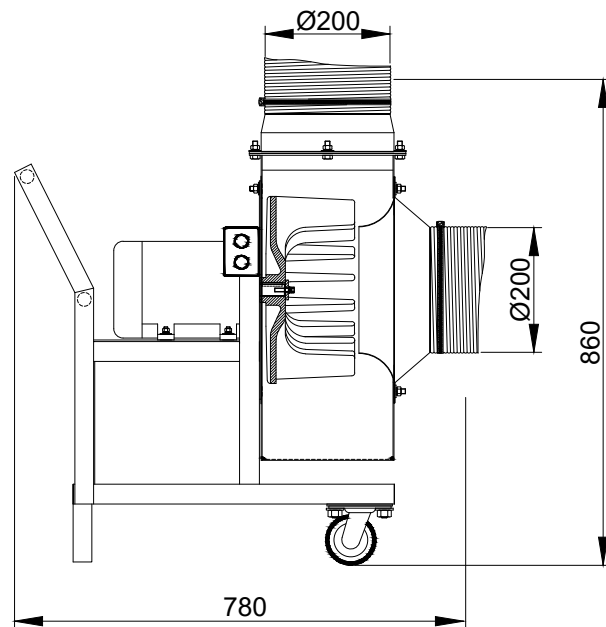

ESQUEMA DE LIGAÇÃO
VIDE PLAQUETA DO MOTOR

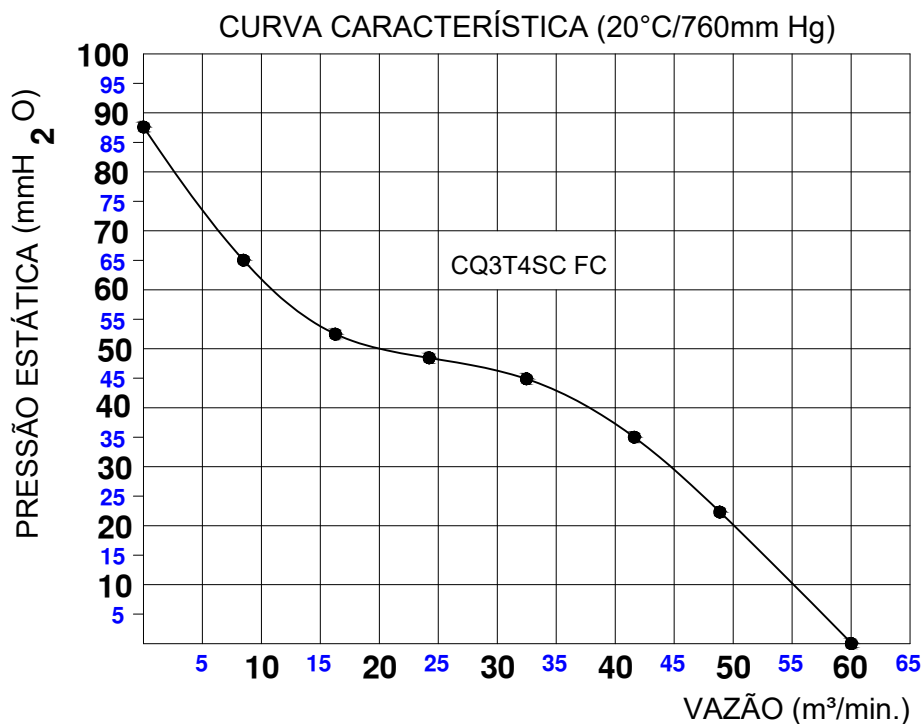

Todos os valores registrados neste folheto estão sujeitos a alterações sob critério do fabricante sem prévio aviso.

CÓPIA NÃO CONTROLADA

Qualitas Indústria Eletromecânica Ltda.

Av. Anésio Bazani, 240 Jardim Progresso Itapira-SP CEP-13973-532

Fone 19 3913-9300 - Fax 19 3913-9309 www.qualitas.ind.br