



Exaustor EQ600M4 W

OBS. DESENHOS ILUSTRATIVOS

Características

Carcaça: Chapa aço carbono com grade de proteção no lado da hélice;
Hélice: Cubo de alumínio fundido e 6 pás de aço galvanizado;
Temperatura admissível de trabalho: -10°C à $+40^{\circ}\text{C}$;
Pintura: Tinta epoxi cinza;
Motor: 1.1/2HP M4P WEG
Classe de proteção do motor: IP55;
Rotação: 1700 rpm;
Corrente: (de acordo com a plaqueta do motor)
Tensão: 127/220 V;
Ruído: 92,0 dBA;
Peso aproximado: 30,0 kg;
Embalagem: Caixa de papelão 622x622x396mm

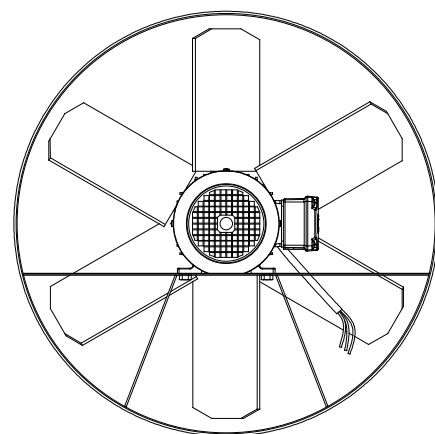
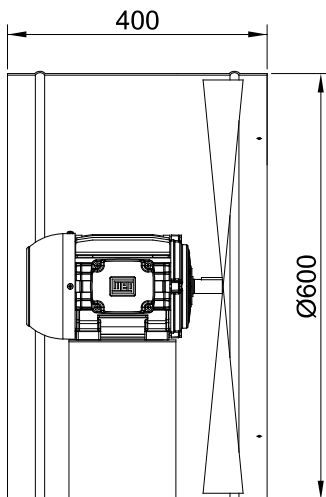

CURVA CARACTERÍSTICA
($20^{\circ}\text{C}/760\text{ mm Hg}$)

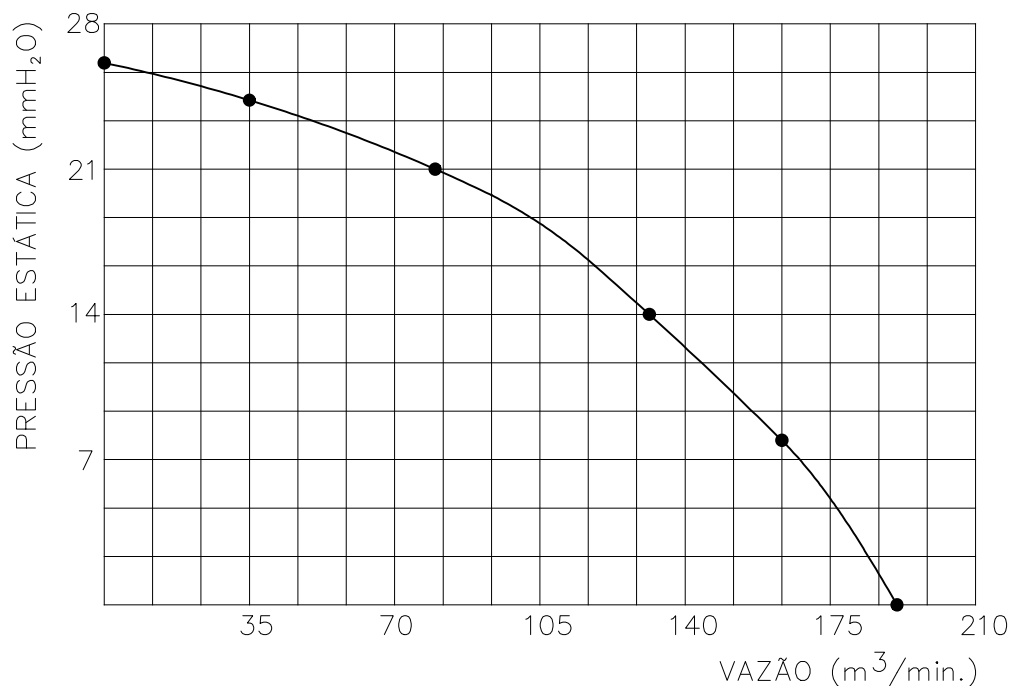

ESQUEMA DE LIGAÇÃO
VIDE PLAQUETA DO MOTOR

Todos os valores registrados neste folheto estão sujeitos a alterações sob critério do fabricante sem prévio aviso.

CÓPIA NÃO CONTROLADA

Qualitas Indústria Eletromecânica Ltda.

Av. Anésio Bazani, 240 Jardim Progresso Itapira-SP CEP-13973-532

Fone 19 3913-9300 - Fax 19 3913-9309

www.qualitas.ind.br