



## Mini Exaustor Centrífugo MCQ190M4

OBS. FOTO E DESENHOS ILUSTRATIVOS



### Características

Carcaça: Chapa de aço carbono  
Girante: Alumínio fundido  
Adaptador bocal de saída: moldado em poliestireno  
Temperatura admissível de trabalho no motor:  $-10^{\circ}\text{C}$  a  $+40^{\circ}\text{C}$   
Pintura: epoxi cinza  
Motor: 125W  
Classe de proteção do motor: IP21  
Rotação: 1750 rpm  
Corrente: 1,00 / 0,45A  
Tensão: 127/220V  
Ruído: 78 dBA  
Peso aproximado : 9,30 Kg  
Embalagem : caixa de papelão 284x294x324mm

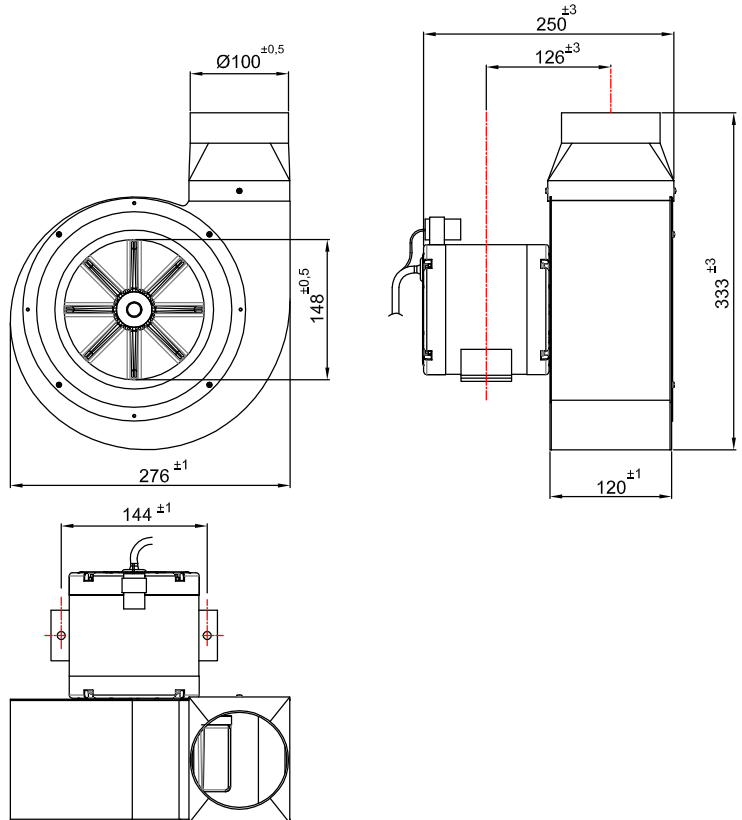

CURVA CARACTERÍSTICA  
(20°C/760 mmHg)

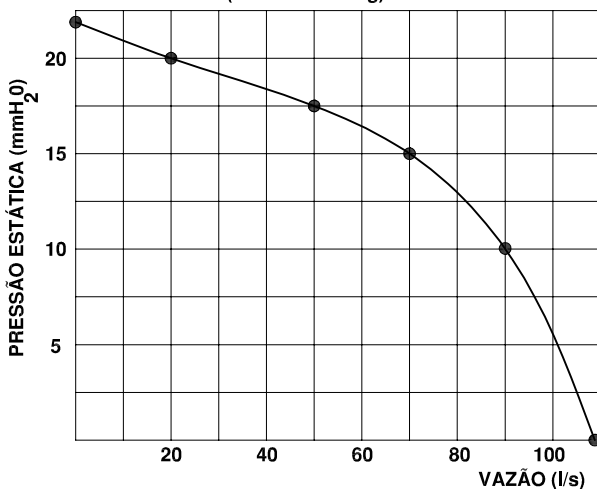

### Esquema de Ligação

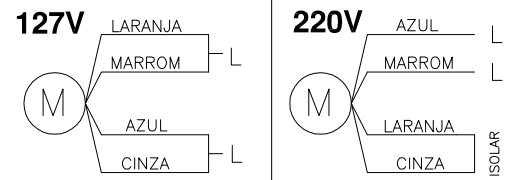

Todos os valores registrados neste folheto estão sujeitos a alterações sob critério do fabricante sem prévio aviso.

**CÓPIA NÃO CONTROLADA**

Qualitas Indústria Eletromecânica Ltda.

Av. Anésio Bazani, 240 Jardim Progresso Itapira-SP CEP-13973-532

Fone 19 3913-9300 - Fax 19 3913-9309 [www.qualitas.ind.br](http://www.qualitas.ind.br)