



Soprador Centrífugo SCQ5T2 RD

OBS. FOTO E DESENHOS ILUSTRATIVOS



ESQUEMA DE LIGAÇÃO
VIDE PLAQUETA DO MOTOR

CURVA CARACTERÍSTICA
(20°C / 760mm Hg)

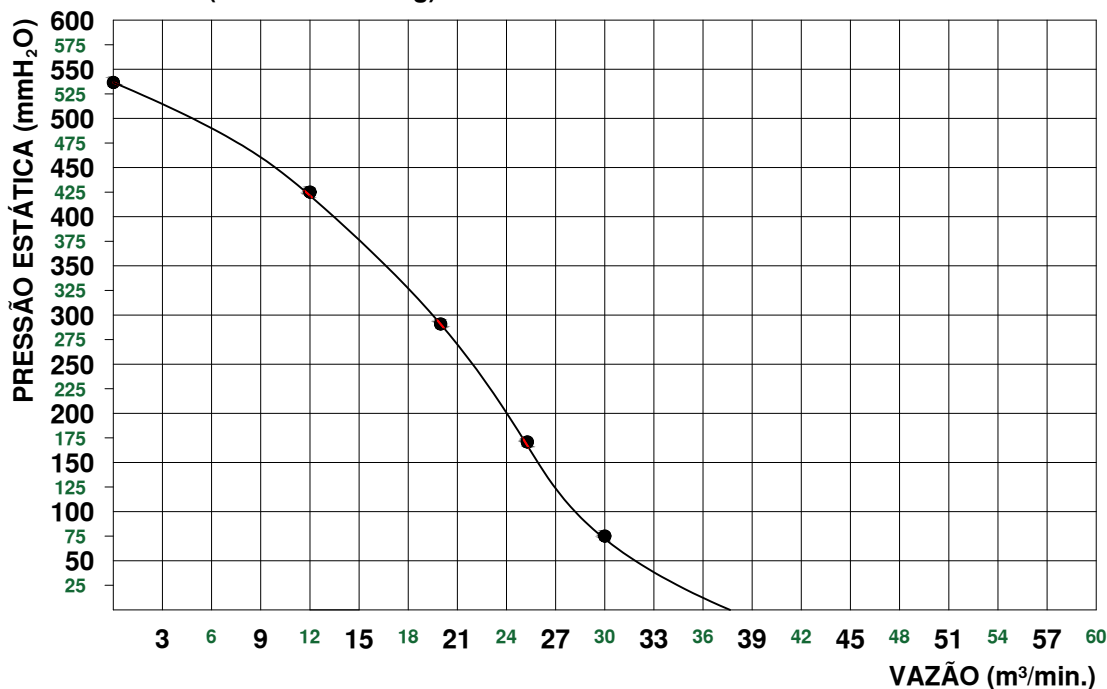

Características

Carcaça: Chapa aço carbono;
Girante: Alumínio fundido em molde permanente;
Temperatura admissível de trabalho: -10°C à +40°C;
Pintura: Tinta epoxi cinza;
Motor: 5HPT2P e Flange tipo "FF";
Classe de proteção do motor: IP55;
Rotação: 3510 rpm;
Corrente: 12,8/7,39/6,38 A;
Tensão: 220/380/440 V;
Ruído: 100,00 dBA;
Peso aproximado: 64,00 kg;
Embalagem: Filme stretch + Pallet de madeira
820x575x450mm

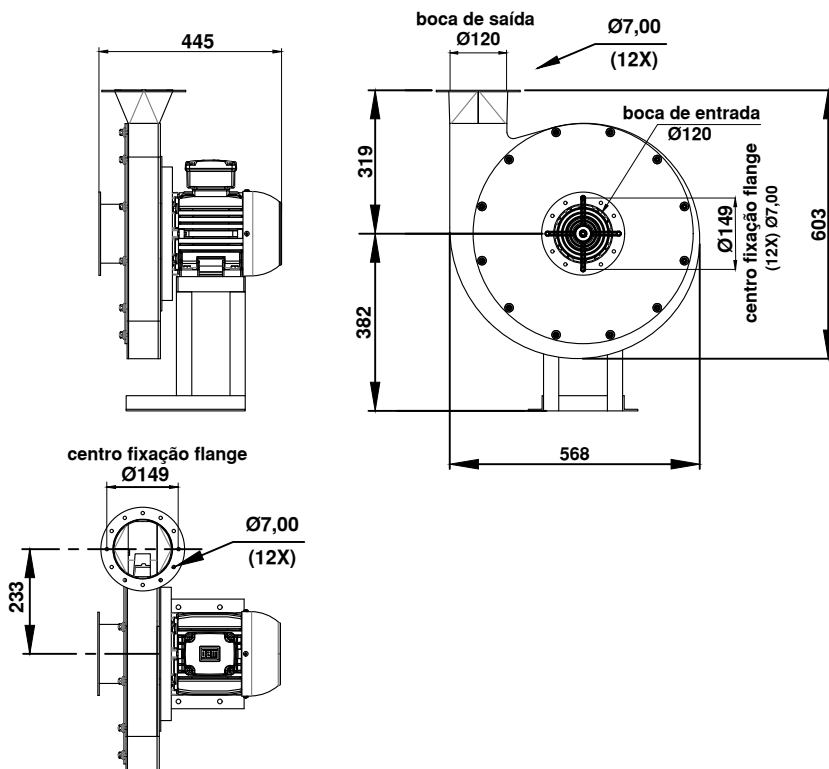

Todos os valores registrados neste folheto estão sujeitos a alterações sob critério do fabricante sem prévio aviso.

CÓPIA NÃO CONTROLADA

Qualitas Indústria Eletromecânica Ltda.

Av. Anésio Bazani, 240 Jardim Progresso Itapira-SP CEP-13973-532

Fone 19 3913-9300 - Fax 19 3913-9309 www.qualitas.ind.br