



Ventilador Alta Vazão Naval VAQ14M4 Naval

OBS. DESENHOS ILUSTRATIVOS

Características

Carcaça: chapa aço carbono com grade de proteção nos dois lados.

Hélice: com cubo em alumínio fundido e 3 pás de alumínio

Temperatura admissível de trabalho: -10°C a +40°C

Pintura: tinta epoxi vermelha

Motor: 1/4HPM4P

Classe de proteção do motor: IP54

Rotação: 1700 rpm

Corrente: 1,40/0,70 A

Tensão: 127/220V

Vazão: 4200m³/h

Ruído: 70 dBA

Peso aproximado: 16,5 Kg

Embalagem: caixa de papelão 520x520x1050mm

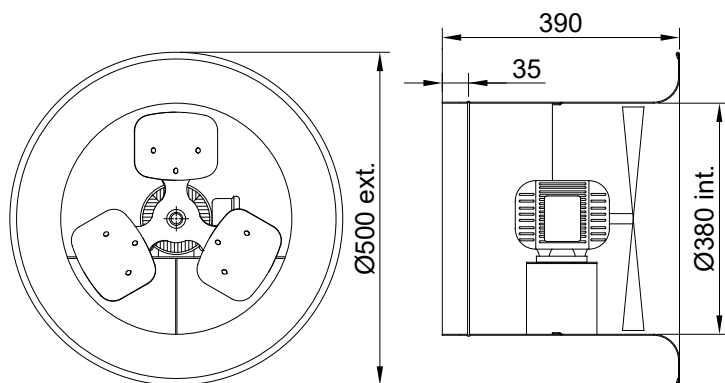

ESQUEMA DE LIGAÇÃO
VIDE PLAQUETA DO MOTOR

CURVA CARACTERÍSTICA
(20°C/760 mm Hg)

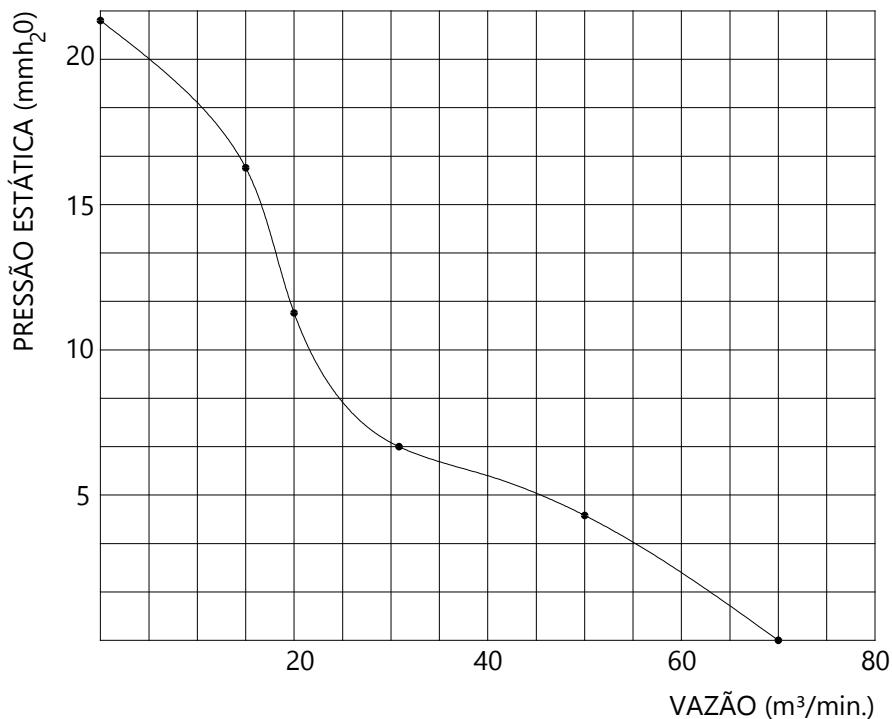

Todos os valores registrados neste folheto estão sujeitos a alterações sob critério do fabricante sem prévio aviso.

CÓPIA NÃO CONTROLADA

Qualitas Indústria Eletromecânica Ltda.

Av. Anésio Bazani, 240 Jardim Progresso Itapira-SP CEP-13973-532

Fone 19 3913-9300 - Fax 19 3913-9309 www.qualitas.ind.br