

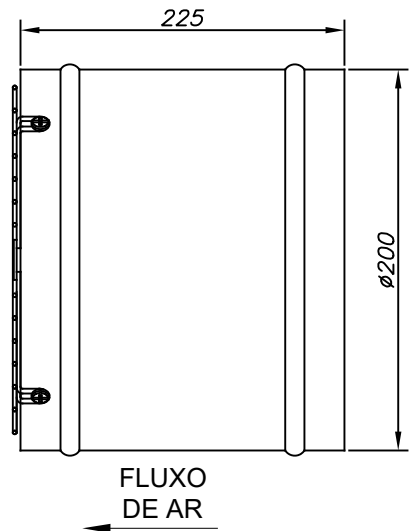

Exaustor EQ200M2 INOX Alta Umidade

OBS. DESENHOS ILUSTRATIVOS

Características
Carcaça: Chapa aço inox 304 com grade de proteção no lado da hélice em arame de inox 304
Hélice: Chapa de alumínio estampada
Temperatura admissível de trabalho: -10°C a $+40^{\circ}\text{C}$
Motor: 1/20HP
Classe de proteção do motor: IP66
Capacitor: $3\mu\text{F}$ 400V
Rotação: 3400 rpm
Corrente: 0,95/0,60A
Tensão: 127/220V
Ruído: 70 dBA
Peso aproximado : 2,70 Kg
Embalagem : Caixa de papelão 212x212x189mm

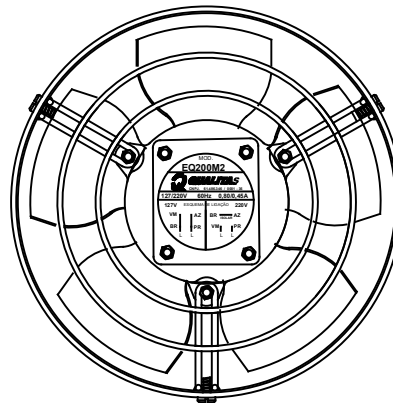

CURVA CARACTERÍSTICA
($20^{\circ}\text{C}/760\text{ mm Hg}$)

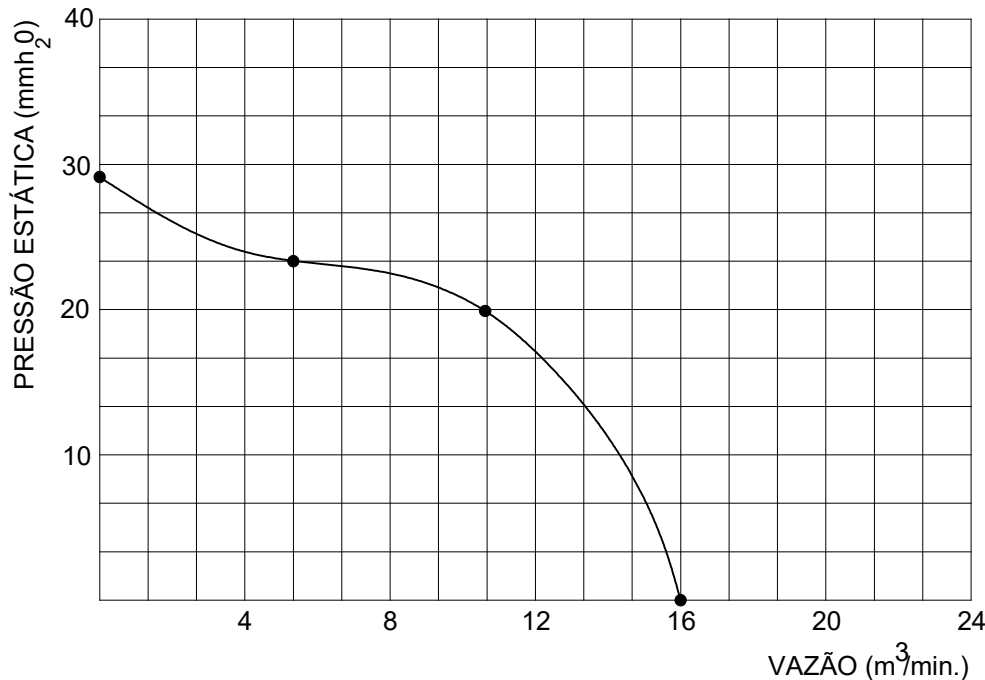

ESQUEMA DE LIGAÇÃO

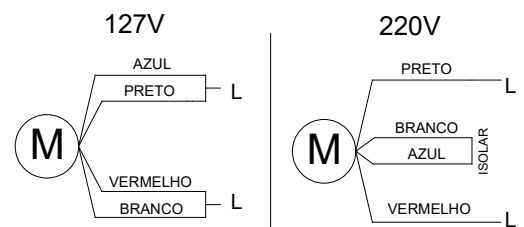

ESQUEMA DE LIGAÇÃO
COM CHAVE DE CONTROLE

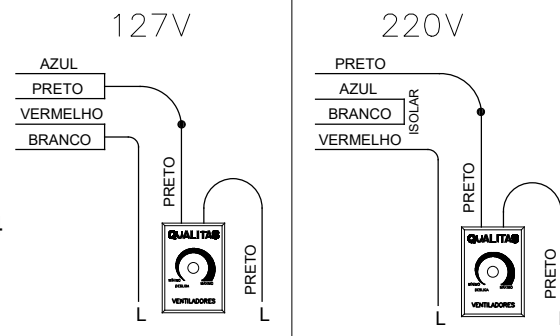

ATENÇÃO:

Para uso em COIFA, obedecer à distância mínima de 5m para instalação do EXAUSTOR (para não perder a garantia do aparelho); Todos os valores registrados neste folheto estão sujeitos a alterações sob critério do fabricante sem prévio aviso.

CÓPIA NÃO CONTROLADA

Qualitas Indústria Eletromecânica Ltda.

Av. Anésio Bazani, 240 Jardim Progresso Itapira-SP CEP-13973-532

Fone 19 3913-9300 - Fax 19 3913-9309 www.qualitas.ind.br